

logiBook !

HL 1004

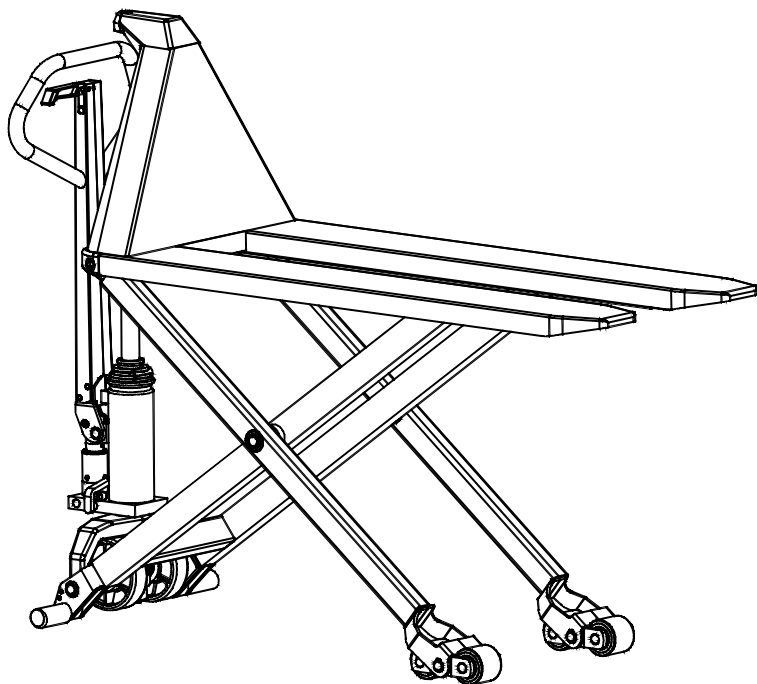



LOGITRANS

www.logitrans.com

Serie nr.:
Serial No.:
Valmistenumero:
Serie nr.:
Numéro de série:
Numero di serie:
Serie nr.:
Número de serie:
Serienummer.:
Serien-Nr.:

####	:	HL 1004
#####	:	1000 kg
	:	#####
	:	#####
	:	95 Kg

LOGITRANS  Hillerupvej 35
DK-6760 Ribe

Denmark 

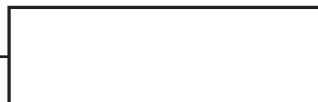



1

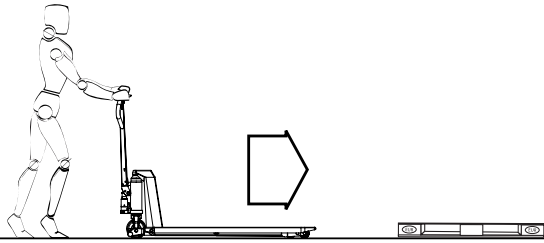

2

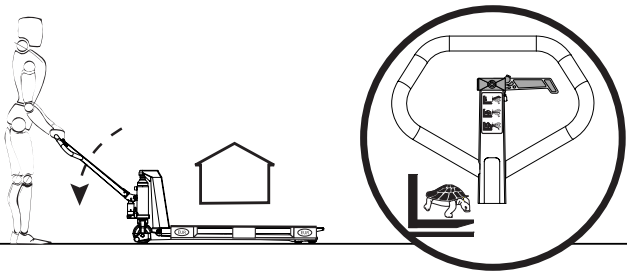

3

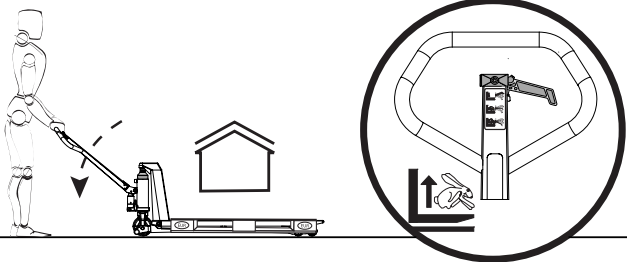

4

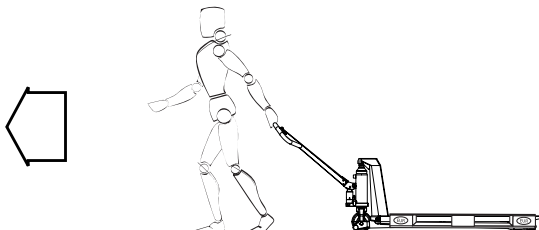

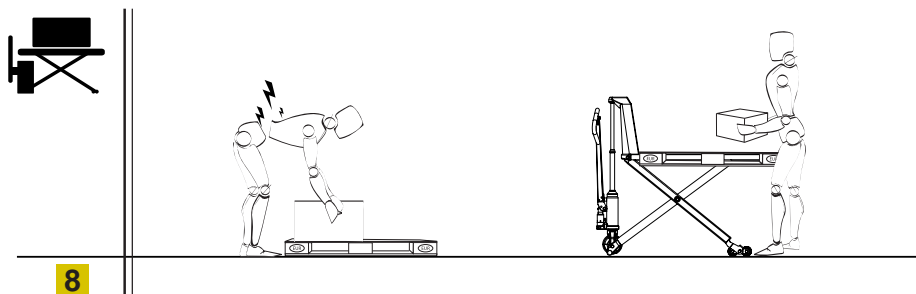
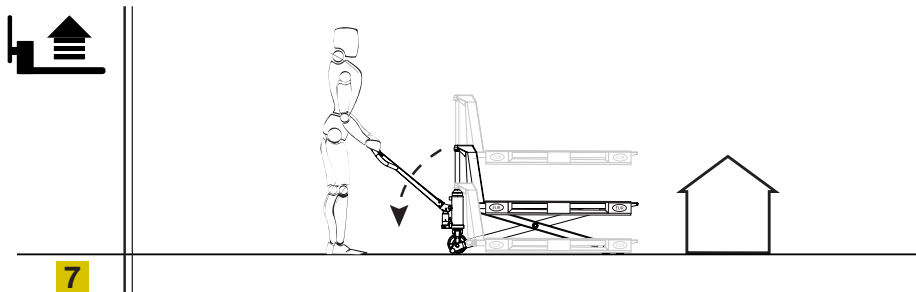
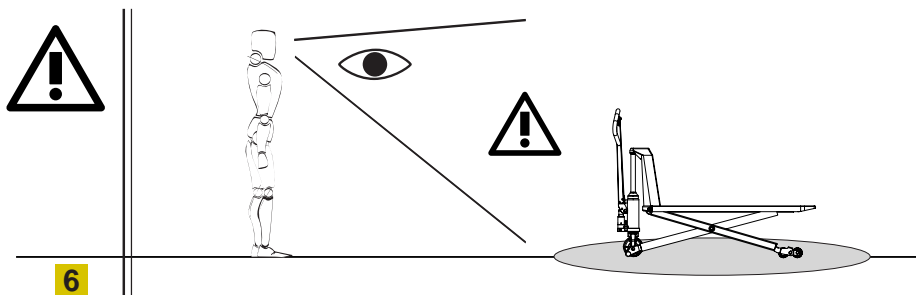
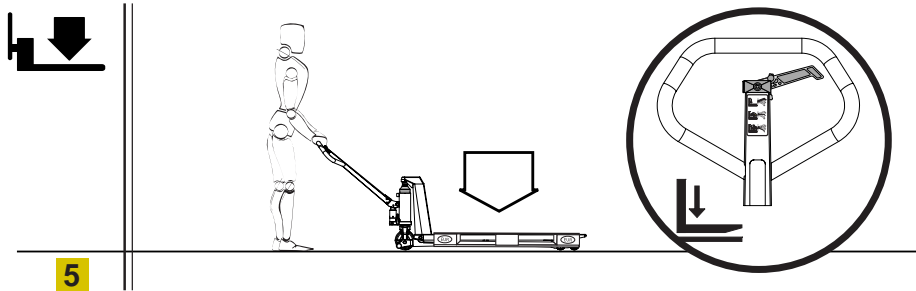

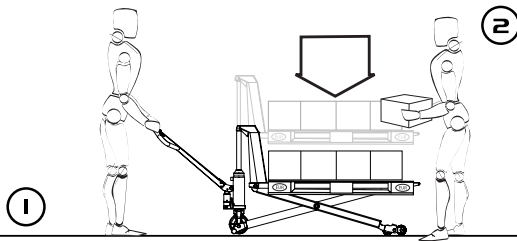

9



- | | | |
|----------------|----------------|-------------|
| (DK) GIV AGT | (F) ATTENTION | (S) SE UPP |
| (GB) ATTENTION | (I) ATTENZIONE | (D) ACHTUNG |
| (SF) HUOM | (N) FORSIKTIG | |
| (NL) LET OP | (E) ATENCIÓN | |

10

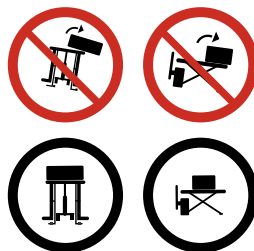
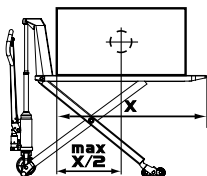
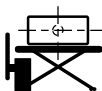

11

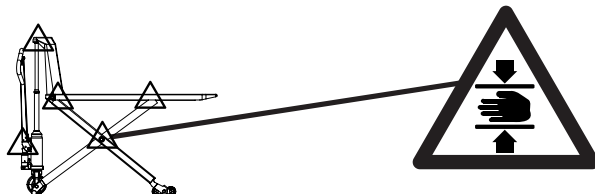

12

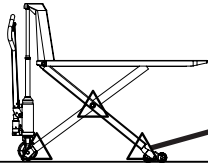

13

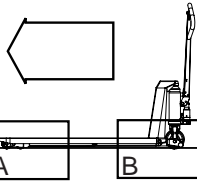

H 85 mm

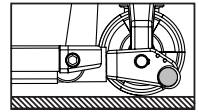
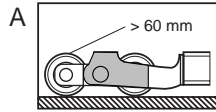

14

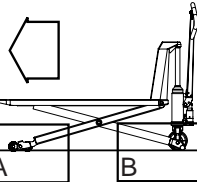

H 400 mm

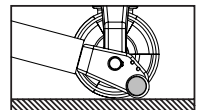
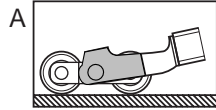

15

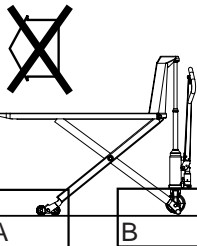

H 800 mm

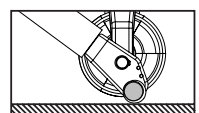
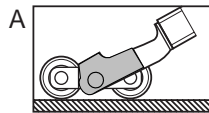

16

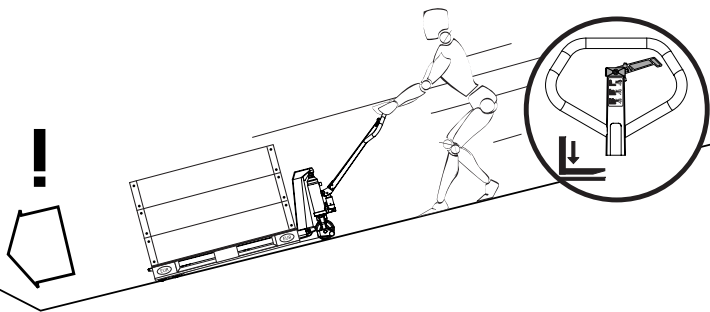

17



18

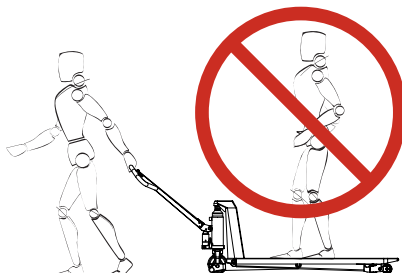

19



 WWW.LOGITRANS.COM

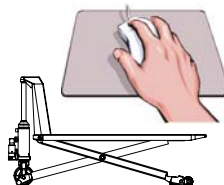

20

DK Garantibestemmelser



Garantien dækker materiale- og montagefejl på dele, som ved vores eller vores repræsentants undersøgelse viser sig at være forkerte eller utilstrækkelige til normal brug, og som er sendt til os franko inden for den til enhver tid gældende garantiperiode.

Garantien dækker ikke normalt slid eller efterjusteringer.

Garantien er baseret på 1-holdsdrift.

Garantien bortfalder, hvis

- produktet bliver brugt forkert,
- produktet bliver brugt i miljøer, hvortil det ikke er beregnet,
- produktet bliver overbelastet,
- dele bliver udskiftet fejlagtigt eller uoriginale dele bliver anvendt, og der sker skader som følge heraf,
- serviceeftersyn i henhold til vores specifikationer og regelmæssig vedligehold ikke har fundet sted,
- overholdelse af de påkrævede serviceintervaller af en kvalificeret tekniker ikke kan dokumenteres.

Kontrolliste og specifikationer vedrørende service- og sikkerhedseftersyn kan rekvireres hos Deres Logitrans forhandler.

Ansvarsfraskrivelse

Producenten påtager sig intet ansvar for skader på personer eller ting forvoldt af det leverede produkt, som følge af mangler, fejl eller fejlagtig brug. Ligeledes fralægger producenten sig ethvert ansvar for mistet fortjeneste, driftstab, tidstab, avancetab eller lignende indirekte tab, påført køber eller tredjemand.

GB Warranty

The warranty covers material and assembly defects which, subject to inspection by us or our representative, are deemed to be faults or deficiencies that prevent normal use of the parts concerned. Such affected parts shall be sent to us carriage paid within the warranty period in force at the time in question.

The warranty does not cover normal wear and adjustments.

The warranty period is based on singleshift working.

The warranty shall no longer apply if

- the product has been used incorrectly,
- the product is used in environments for which it was not designed,
- the product has been overloaded,
- replacements of parts have been made incorrectly or original parts have not been

- used and consequential damages have arisen,
- service checks in accordance with our specifications and regular maintenance have not taken place,
 - the fulfilment of the required service intervals by a qualified technician can not be proved.

Control list and specifications concerning service and safety check can be ordered from Logitrans dealers.

Liability exemption

The manufacturer accepts no responsibility for personal injury or material damage arising from deficiencies, defects or improper usage. The manufacturer accepts no responsibility for lost earnings, operating losses, lost time, lost profits or similar indirect losses incurred by the purchaser or a third party.

SF Takuuehdot

Takuu kattaa materiaali- ja asennusvirheet niissä osissa, jotka meidän edustaja tarkistuksessa toteaa vääriksi tai normaaliin käyttöön riittämättömiksi ja jotka on lähetetty meille vapaasti (franko) 24 kuukauden kuluessa toimituksesta.

Takuu ei kata normaalia kulumista tai jälkisäätöä.

Takuuaika perustuu 1-vuoro-ajoon.

Takuu raukeaa, jos:

- tuotetta käytetään väärin.
- tuotetta käytetään ympäristössä, johon sitä ei ole tarkoitettu käytettäväksi.
- tuote altistetaan ylikuormitukselle.
- osat vaihdetaan väärin tai vaihto-osina ei käytetä alkuperäisiä varaosia ja tämä johtaa vaurioihin.
- ohjeemme mukainen vuositarkastus ja säännöllinen huolto- ja kunnossapito on laiminlyöty.
- asiakkaalla ei ole näyttää että huolto on suoritettu säännöllisesti asiantuntijan toimesta.

Tilaa tarkistusluettelo ja tekninen specifikaatio Logitrans jälleenmyyjältäsi.

Vapautus vastuusta

Laitteen valmistaja ei vastaa niistä henkilövahingoista tai aineellisista vahingoista, jotka ovat aiheutuneet Logiliftissä olevista puutteista tai vioista tai laitteen huolimattomasta käytöstä. Laitteen valmistaja ei myöskään vastaa ansion, työajan, tuotannon, katteen menetyksistä, eikä muista epäsuorista, ostajalle tai kolmannelle osapuolelle aiheutuneista menetyksistä.

NL Garantiebepalingen

De garantie dekt materiaal- en montagefouten op delen indien er na een controle van ons of onze vertegenwoordiger gebleken is dat ze verkeerd of onvoldoende waren voor normaal gebruik, en als ze franco binnen de op dat moment geldende garantieperiode naar ons teruggestuurd zijn.

Normale slijtage of bijstellingen vallen niet onder de garantie.

De garantieperiode is gebaseerd op een ploegendienst.

De garantie vervalt indien:

- het product verkeerd gebruikt wordt
- het product in omgevingen gebruikt wordt waarvoor het niet bedoeld is
- het product overbelast wordt
- delen verkeerd vervangen worden of indien er niet-originele delen gebruikt worden en er ten gevolge hiervan schade ontstaat
- de jaarlijkse servicebeurt en regelmatig onderhoud volgens onze specificaties niet heeft plaatsgevonden
- de tussentijdse onderhoudsbeurten door een daarvoor opgeleid en bevoegd persoon niet kunnen bewezen worden

De controlelijst en specificaties voor de onderhoudsbeurt en veiligheidscontrole kunnen bij uw Logitrans verkoper vrijblijvend aangevraagd worden.

Aansprakelijkheidsbeperking

De producent is niet aansprakelijk voor schade aan personen of zaken die door de geleverde Logilift veroorzaakt worden ten gevolge van gebreken, fouten of foutief gebruik. De producent is in generlei opzicht aansprakelijk voor niet verkregen arbeidsinkomsten, bedrijfsverliezen, tijdverliezen, winstverliezen of soortgelijke indirecte verliezen die de koper of derden ondervinden

F Conditions de garantie

La garantie couvre les défauts de matériel et de montage sur les pièces qui, d'après nos vérifications ou les vérifications de notre distributeur, se révèlent impropres ou insuffisantes à une utilisation normale, et qui nous sont envoyées franco de port dans la période de garantie en vigueur.

La garantie ne couvre ni l'usure normale ni les rajustages.

La période de garantie est basée sur un fonctionnement à une équipe.

Les cas suivants entraînent l'annulation de la garantie:

- le produit a été utilisé de façon incorrecte
- le produit a été utilisé en environnement non approprié
- le produit a été soumis à une surcharge
- une erreur dans les changements de pièces ou l'utilisation de pièces n'étant pas d'origine ont entraîné des dommages
- la révision annuelle de service après-vente selon nos instructions et l'entretien régulier n'ont pas été respectés

- le respect des intervalles de révision par un technicien qualifié ne peut pas être prouvé

Une liste de contrôle et les instructions concernant les révisions et les vérifications de sécurité peuvent être commandés chez votre revendeur Logitrans.

Exonération de responsabilité

Le fabricant décline toute responsabilité concernant les dommages causés à des personnes ou à des objets par le Logilift livré, par suite de manques, défauts ou mauvaise utilisation. De même, le fabricant décline toute responsabilité pour le manque à gagner, les pertes d'exploitation et de temps, les pertes de commission ou autres pertes indirectes infligées à l'acheteur ou aux tiers.

I Condizioni di garanzia

Sono coperti da garanzia difetti di materiale e di montaggio su parti che, sottoposte alla nostra ispezione, mostrano di essere difettose oppure non adatte ad un uso normale del prodotto. Le parti difettose devono essere inviate alla Logitrans franco porto entro **24 mesi** dalla consegna. **Non** sono coperti da garanzia la normale usura da funzionamento e le successive tarature. Il periodo di garanzia del prodotto si basa su un utilizzo in un ciclo lavorativo normale (1 turno) e non in un ciclo lavorativo ininterrotto (più turni).

La garanzia decade se:

- il prodotto viene utilizzato in maniera errata.
- il prodotto viene utilizzato in ambienti non adatti.
- il prodotto viene sovraccaricato.
- parti del prodotto vengono sostituite in maniera errata oppure con ricambi non originali che provocano danni al prodotto.
- l'ispezione annuale e la regolare manutenzione del prodotto non hanno avuto luogo.

Declino di responsabilità

La ditta produttrice declina ogni responsabilità per i danni causati dal carrello elevatore a cose o persone in seguito all'uso improprio del prodotto. La ditta produttrice declina altresì ogni responsabilità per qualsiasi perdita di profitto, di gestione, di tempo lavorativo, di utili, o di altre perdite indirette subite dall'acquirente o da terzi.

N Garantibestemmelser

Garantien dekker material- og montasjefeil på deler, som ved vår undersøkelse viser seg å være feil eller utilstrekkelige til normal bruk, og som er sendt til oss eller forhandler franko innen 1-en måned etter levering.

Garantien dekker ikke normal slitasje eller etterjusteringer.

Garantiperioden er basert på normal dagdrift, det vil si 7,5 timer pr. dag.

Garantien bortfaller, hvis:

- produktet brukes feil.
- produktet blir brukt i miljøer som det ikke er beregnet for.
- produktet blir overbelastet.
- deler blir skiftet feilaktig eller uoriginale deler er anvendt og der skjer skader som følge av dette.
- regelmessig serviceettersyn i henhold til våre spesifikasjoner og intervaller, ikke er overholdt.
- regelmessig vedlikehold ikke kan dokumenteres utført i henhold til spesifikasjoner av kvalifisert serviceteknikker.

Kontrolliste og spesifikasjoner vedrørende service- og sikkerhetsettersyn kan rekvireres hos Deres Logitrans forhandler.

Ansvarsfraskrivelse

Produsenten påtar seg intet ansvar for skader på personer eller ting forvoldt av den leverte makin, som følge av mangler, feil eller feilaktig bruk. Likeledes frasier produsenten seg et hvert ansvar for mistet fortjeneste, driftstap, tidstap, avansetap eller lignende indirekte tap, påført kjøper eller tredjemann.

E Condiciones de garantía

La garantía cubre los defectos de material y de montaje en componentes que después de haber sido examinados por no-sotros o su distribuidor resulten incorrectos no aptos para un uso normal.- Los repuestos defectuosos deben ser enviados a fábrica o a su Distribuidor, con flete pagado, dentro del periodo de vigencia de la garantía.

La garantía **no cubre** un desgaste normal o ajustes adicionales.

El periodo de garantía está basado en un funcionamiento de la máquina de un turno diario.

La garantía deja de ser valedera en los siguientes casos:

- si el producto ha sido usado de manera incorrecta.
- si el producto ha sido usado en un entorno para el cual no sido diseñado.
- si el producto ha sufrido sobrecarga.
- si el reemplazo de las partes ha sido hecho incorrectamente o no se han utilizado - partes originales y en consecuencia el equipo ha sufrido daños.

- si la revisión anual y el servicio regular de mantenimiento no se han efectuado de acuerdo a nuestras especificaciones.
- Si no se puede probar el cumplimiento de los servicios realizados por un técnico calificado dentro de los periodos requeridos.

La lista de control y las especificaciones concernientes al servicio y el chequeo de seguridad pueden ser ordenadas por el Distribuidor Logitrans.

Declinación de responsabilidad

El fabricante no acepta ninguna responsabilidad por posibles daños a personas o cosas causados por el equipo, como consecuencia de defectos, fallos o uso inadecuado. El fabricante también declina toda responsabilidad por pérdidas de beneficios, explotación, horas de trabajo, ganancias específicas u otras pérdidas similares causadas al comprador o a terceras partes.

S Garantivillkor

Garantin, som är en materialgaranti, täcker material- och monteringsfel på delar som vid vår eller vår återförsäljares undersökning, visar sig vara felaktiga eller otillräckliga för normalt bruk och som skickats till oss med betald frakt inom garantitiden.

Garantin täcker inte normalt slitage eller efterjusteringar.

Garanti perioden är baserad på enskiftsdrift.

Garantin bortfaller, ifall

- produkten används fel.
- produkten används i miljöer för vilka den ej är avsedd.
- produkten överbelastas.
- delar byts felaktigt eller icke originaldelar används och skada uppstår till följd därav.
- serviceöversyn enligt våra specifikationer och regelbundet underhåll ej har utförts.
- uppfyllande av krävda serviceintervaller av en kvalificerad tekniker ej kan dokumenteras.

Checklista och specifikationer rörande serviceöversyn och periodisk säkerhetskontroll kan rekvideras från Er Logitrans återförsäljare.

Ansvarsbefrielse

Tillverkaren åtar sig inget ansvar för skador på personer eller föremål vållade av levererade produkt till följd av brister, fel eller felaktig användning. Likaså avsäger sig tillverkaren allt ansvar för inkomstbortfall, driftstörning, tidsförlust, vinstbortfall eller andra liknande indirekta förluster som drabbar köparen eller tredje part.

D Garantie

Die Garantie bezieht sich auf Material und Montagemängel an Teilen, die sich bei unserer Überprüfung oder bei der Überprüfung unseres Vertreters als falsch oder für einen normalen Gebrauch als unzulänglich erweisen, und die innerhalb der jeweils geltenden Garantieperiode frachtfrei an uns übersandt werden.

Die Garantie deckt nicht normalen Verschleiß bzw. nachträgliche Einstellungen ab. Die Garantiezeit basiert auf EinSchichtBetrieb.

Die Garantie entfällt, wenn:

- das Produkt falsch verwendet wurde,
- das Produkt in Umgebungen eingesetzt wurde, für die es nicht ausgelegt ist,
- das Produkt überbeansprucht wurde,
- Teile falsch ersetzt wurden bez. nicht originale Teile verwendet wurden und dadurch Folgeschäden entstanden sind,
- Service-Inspektion gemäß unserer Spezifikationen und regelmäßige Wartung nicht durchgeführt wurden,
- die Durchführung der erforderlichen Service-Intervalle durch einen qualifizierten Fachmann nicht belegt werden können.

Checkliste und Spezifikationen bezüglich Service- und Sicherheits-Inspektionen können Sie bei Ihrem Logitrans Händler bestellen.

Haftungsausschluß

Der Hersteller übernimmt keine Haftung für Personen- oder Sachschäden, die aufgrund von Mängeln, Fehlern oder falschem Gebrauch von dem gelieferten Produkt entstanden sind. Ebenso lehnt der Hersteller jede Haftung für Verdienstausschlag, Betriebsverluste, Zeitverluste, entgangenen Gewinn oder ähnliche indirekte Verluste, die dem Käufer oder Dritten entstanden sind, ab.



DK

Ved nærværende deklaration erklærer undertegnede, at nedenfor nævnte elektriske højtlofter er i overensstemmelse med **RÅDETS DIREKTIV Nr. 98/37/EF** og bestemmelsen, der tillader tilpasning til national lovgivning. Vi attesterer herudover gennemførelsen af standarden: **EN-1757-4**.

GB

The undersigned hereby certifies that the electric highlifter specified below complies with the requirements of **COMMITTEE DIRECTIVE NO. 98/37/EC** and the by-law authorising adaptation to national law. We also certify application of standard **EN-1757-4**.

SF

Tällä ilmoituksella allekirjoittanut vakuuttaa, että yllä eritelty nostotrukki on **NEUVOSTON DIREKTIIVIN No 98/37/CE**, vaatimusten ja kansallisen transponoinnin oikeuttavan päätöksen mukainen. Vakuutamme lisäksi, että tuote on **EN-1757-4** normien mukainen.

NL

Door middel van deze verklaring bevestigt de ondergetekende dat de hierboven vermelde Hefwagens voldoet aan de eisen van de **RICHTLIJNEN VAN DE RAAD NO 98/37/EG**, en aan het besluit voor de overzetting van deze richtlijnen naar de nationale wetgeving. Wij verklaren bovendien dat de volgende norm in praktijk gebracht is: **EN-1757-4**.

F

Par la présente déclaration, le soussigné certifie que le chariot de manutention spécifiée ci-dessus est conforme aux exigences des **DIRECTIVES DU CONSEIL no 98/37/CE**, et à l'arrêté autorisant la transposition en droit national. Nous certifions par ailleurs la mise en application de la norme: **EN-1757-4**.

I

Con la presente dichiarazione, il sottoscritto certifica che il carrello, quale specificato qui di sopra, è conforme alle esigenze delle **DIRETTIVE DEL CONSIGLIO No. 98/37/CE**, ed al Decreto che ne autorizza la trasposizione in diritto nazionale. Noi certifichiamo, inoltre, la messa in applicazione della norma: **EN-1757-4**.

N

Undertegnede bekrefter med dette at forannevnte Høyløfter er produsert i henhold til EU's regler og krav, som fastsettes i **RÅDETS DIREKTIVER Nr. 98/37/CE**, og med de vedtak som gjelder for overføring av direktivene til den nasjonale lovgivning. I Norge er dette Arbeidsmiljølovens forskrift: 522, „Maskiner“, og 555, „Bruk av arbeidsutstyr“. Vi bekrefter dessuten at følgende norm har blitt overholdt:

EN-1757-4.

E

El abajo firmante certifica que la carretilla elevadore especificada anteriormente cumple con las exigencias de las **DIRECTIVAS DEL CONSEJO No 98/37/CE** y con los estatutos que autorizan la adaptación al derecho nacional. Certificamos además la aplicación de la norma

EN-1757-4.

S

Härmed intygar vi att ovan angivna höglyftare uppfyller kraven i **Rådets direktiv nr. 98/37/CE**, och den förordning som tillåter att direktiven inlemmas i den nationella rätten. Vi intygar dessutom standarden **EN-1757-4.**

D

Durch die vorliegende Erklärung bescheinigt der Unterzeichner, dass der oben beschriebene Elektrische Scherenhubwagen die Bestimmungen der **RICHTLINIE DES RATS NR. 98/37/EG** sowie die Bestimmung einhält, die die Umsetzung in nationales Recht erlaubt. Wir bescheinigen darüber hinaus die Anwendung der Norm: **EN-1757-4.**

Fabrikant:
Manufacturer:
Valmistaja:
Fabrikant:
Le fabricant:
Ditta produttrice:
Fabrikant:
Fabricante:
Tillverkare:
Hersteller:

**Logitrans A/S
Hillerupvej 35
DK-6760 Ribe
Denmark**

It is hereby declared that:

Machine: Product group: Highlifters
Type: HL 1004

Name: **Erling Pedersen**

Position: **Product manager**

Company: **Logitrans A/S**

Signature: 

Product type declaration on:
10.03.2004

HL1004
100304/01